

NE0080TS

実容量(L)	802	
満水容量(L)	1103	
鏡部容量(L)	130	
外套容量(L)	199	
本体伝熱面積(m ²)	3.6	
裸重量(kg)	1300	
缶体設計 圧力	本体(MPa)	FV/0.19
	外套(MPa)	0.39

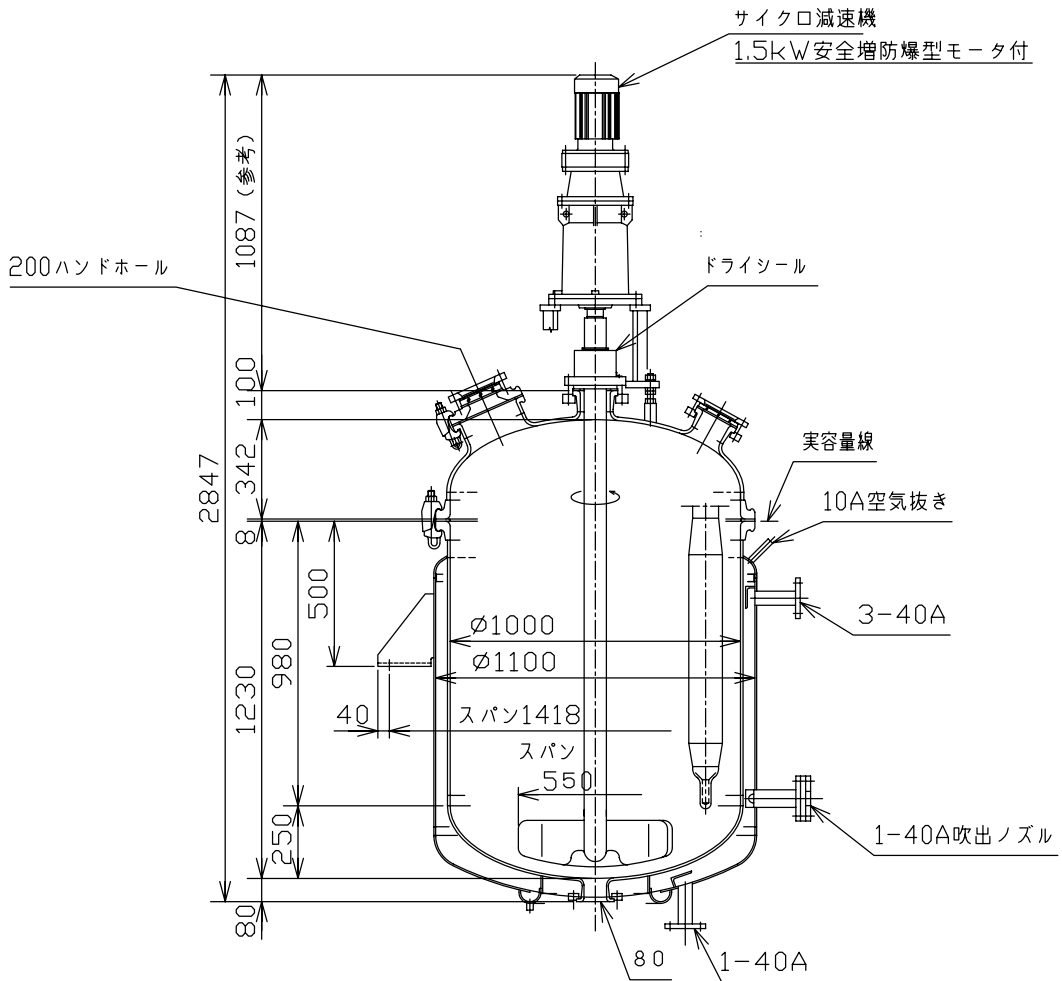
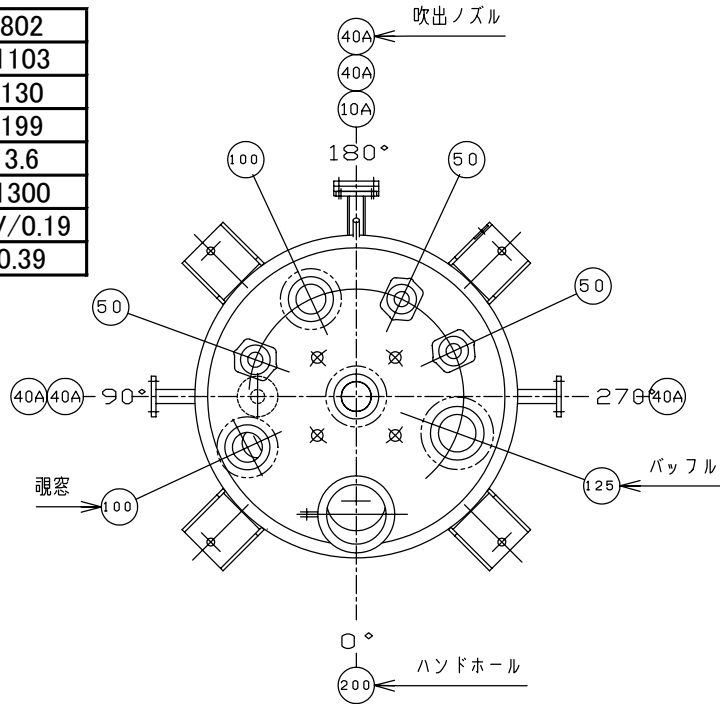

SCALE=1/25

来歴

分類

ガラスライニング

1000L 反応機

整理番号

TSDRI010F-NE0100◎

NE0100TS

実容量(L)	1001	
満水容量(L)	1427	
鏡部容量(L)	226	
外套容量(L)	315	
本体伝熱面積(m ²)	4.0	
裸重量(kg)	1850	
缶体設計	本体(MPa)	FV/0.19
圧力	外套(MPa)	0.39

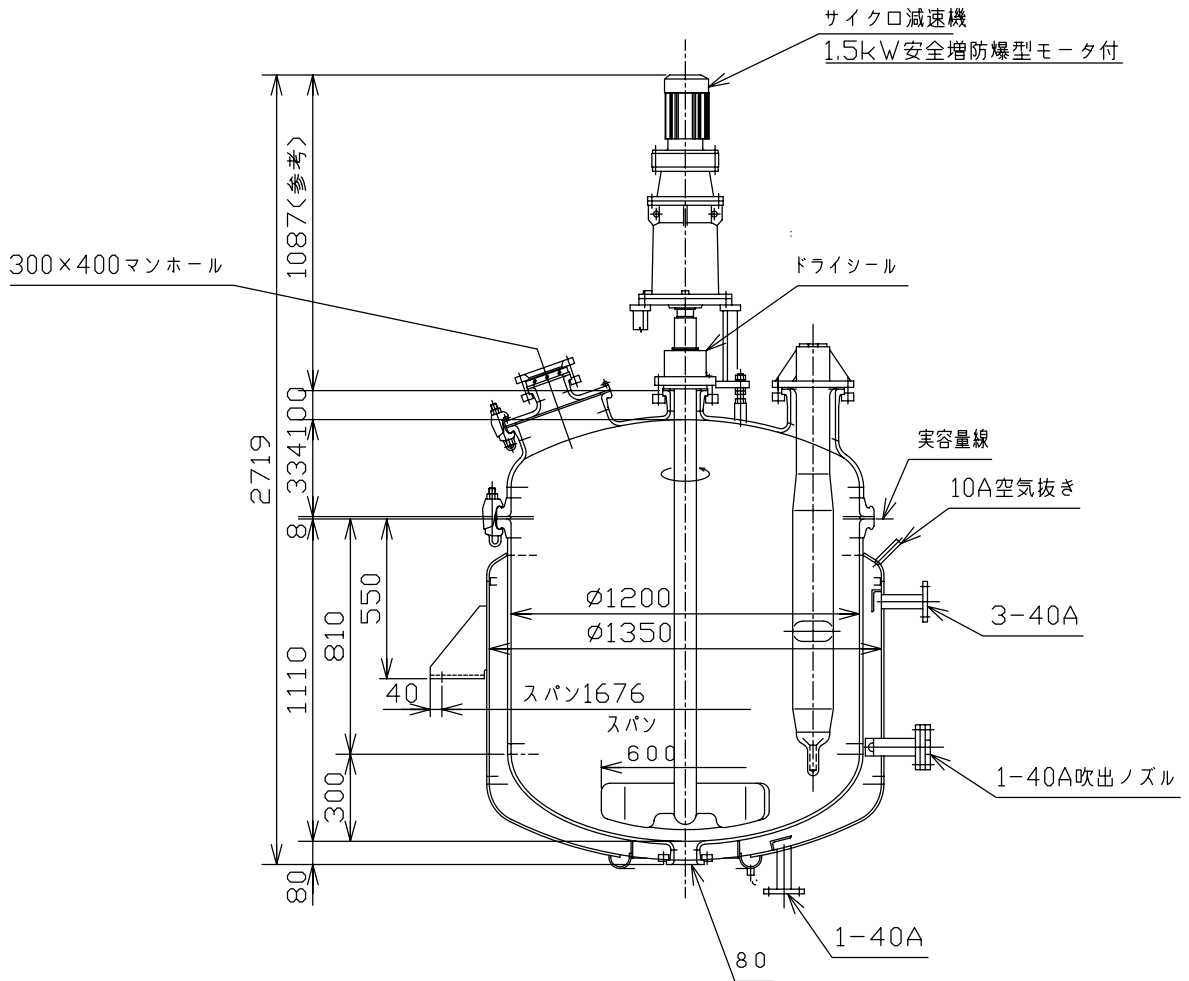
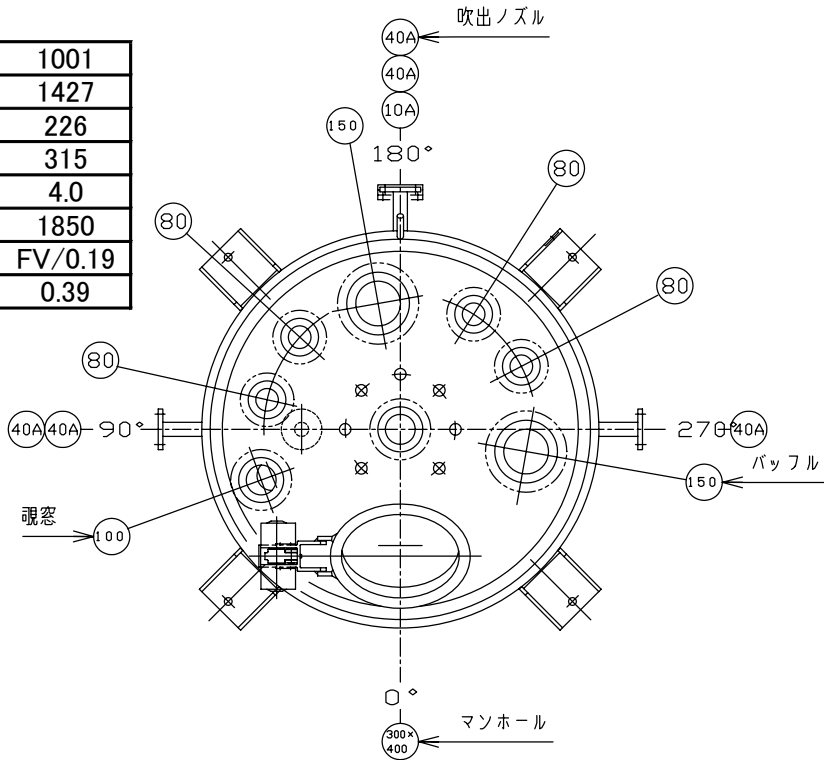

SCALE=1/25

来歴

分類

